

# Zapytania

## Listy kontrolne | strona 1 – parametry

### 1. maks. siła podnosząca w kN

na aktuatory	_____ kN	cała instalacja	_____ kN	<b>Zabudowa</b>		
rozciągająca	_____ kN	ściskająca	_____ kN		pionowa	pozioma
						wychylna
				<b>Rodzaj obciążenia</b>		
obciążenie: statyczne	_____ kN	dynamiczne	_____ kN		stałe	obciążenie udarowe
						drżania

2. **maks. skok/droga** \_\_\_\_\_ mm      skok użytkowy \_\_\_\_\_ mm

### 3. Prędkość podnoszenia

\_\_\_\_\_ mm/s

**i** Patrz tabela dostępnych prędkości skoku Katalog standardowych konfiguracji akтуatory elektromechaniczne

### 4. Tryb pracy, cykl roboczy, opis cyklu

\_\_\_\_\_ skoków na godzinę      \_\_\_\_\_ skoków na dzień      godzin dziennie:      8      16      24

**i** W przypadku długiego cyklu pracy lub dużego skoku, prosimy o szczegółowy na następującej stronie

### 5. Napęd

Silnik indukcyjny trójfazowy      z hamulcem      ręczny      \_\_\_\_\_

### 6. Warunki eksploatacji

sucho      wilgotno      pył      wióry      \_\_\_\_\_

przewodzony ruch podnoszenia      bez prowadzenia

Temperatura otoczenia:      min. \_\_\_\_\_ °C      maks. \_\_\_\_\_ °C (jeśli < 10 °C i > 40°C)

**i** Jeśli to możliwe, prosimy o dokładny opis lub szkic na następującej stronie

7. **Standardowy układ Nr:** \_\_\_\_\_      Maß:      MA1 \_\_\_\_\_      MA2 \_\_\_\_\_      MA3 \_\_\_\_\_      MA4 \_\_\_\_\_      MA5 \_\_\_\_\_

patrz standardowe układy, lista kontrolna strona 3 i 4 (w przypadku systemu wielosegmentowego)

8. **Ilość szt** \_\_\_\_\_      Seria \_\_\_\_\_

9. **Termin – oferta** \_\_\_\_\_      Dostawa \_\_\_\_\_



# Zapytania

Listy kontrolne | strona 3 – standardowe układy

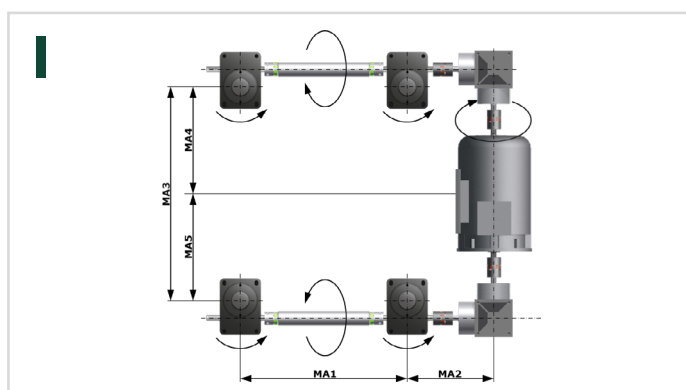
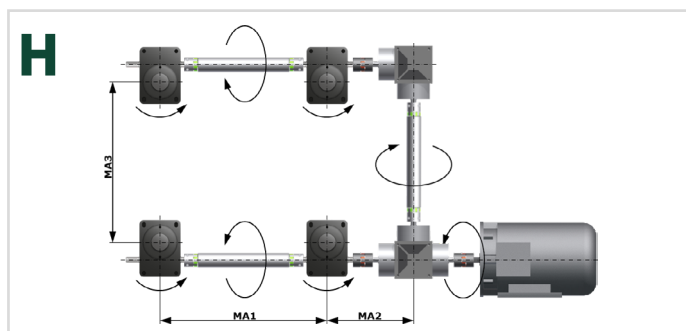
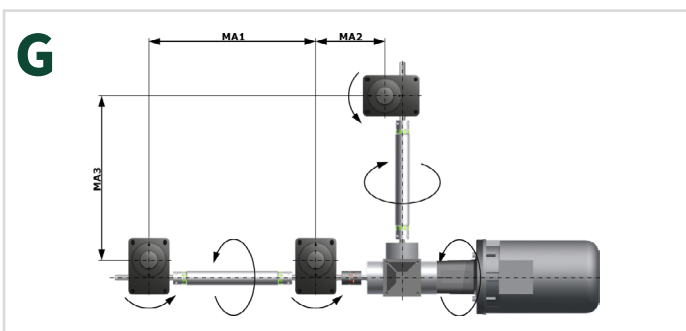
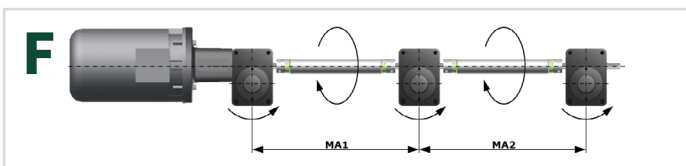
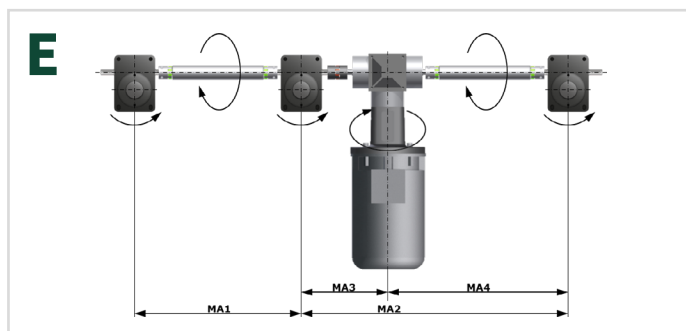
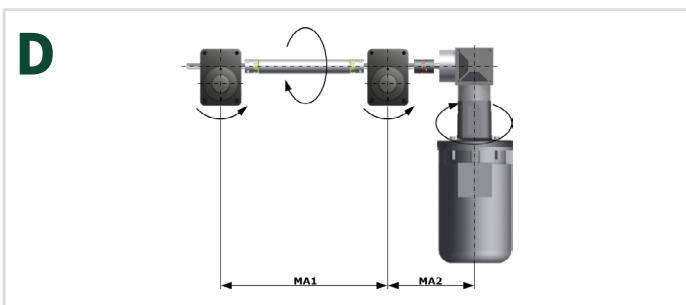
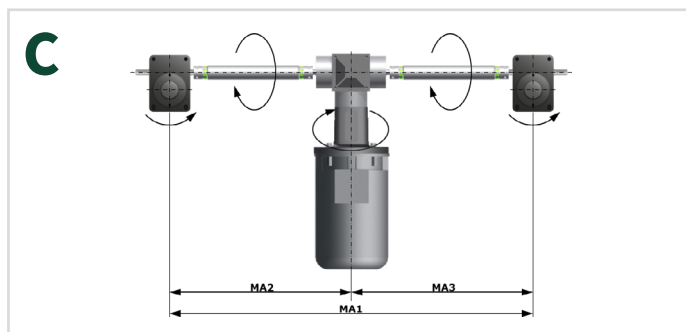
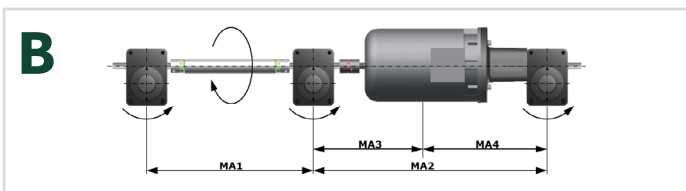
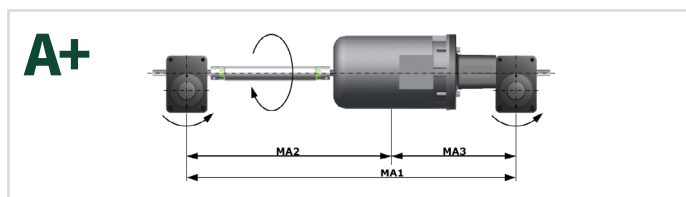
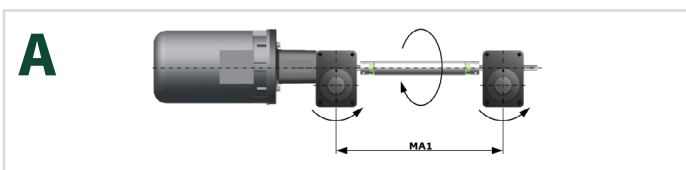

Przedstawione zostały najbardziej typowe rozmieszczenia.  
W przypadku różnic w Państwa konstrukcji należy  
koniecznie sprawdzić kierunki obrotu!

# Zapytania

Listy kontrolne | strona 4 – standardowe układy

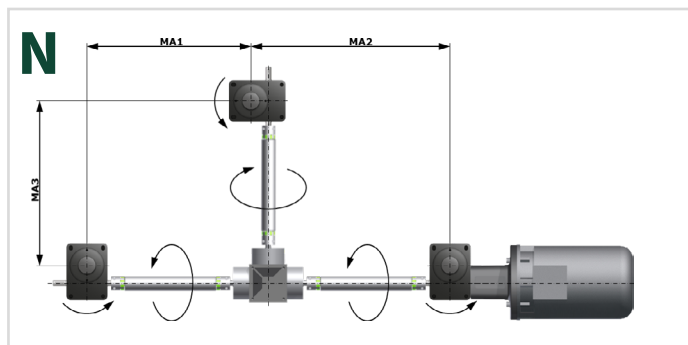
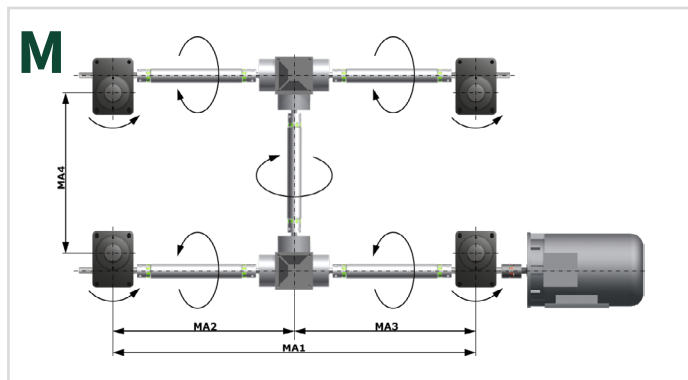
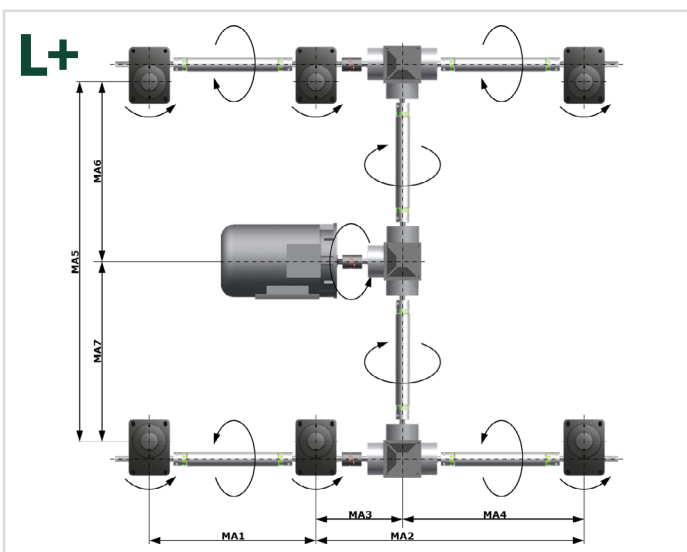
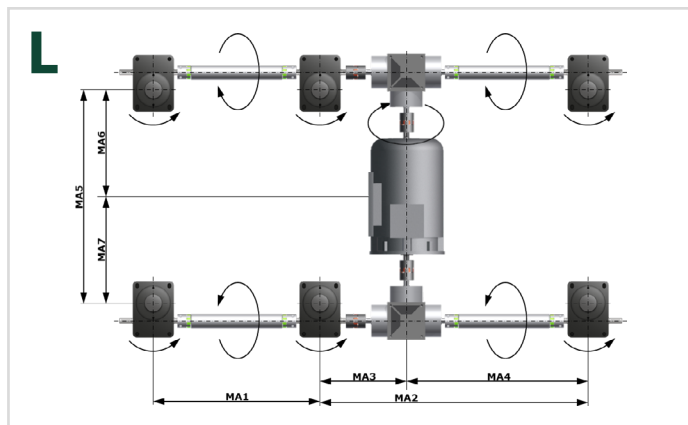
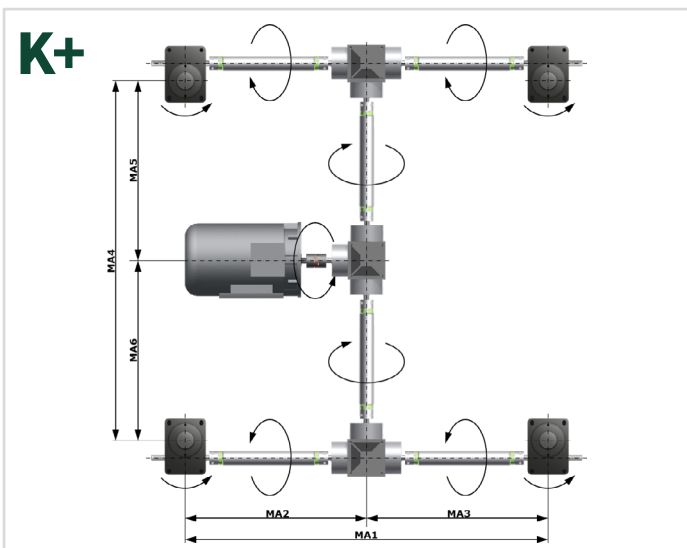
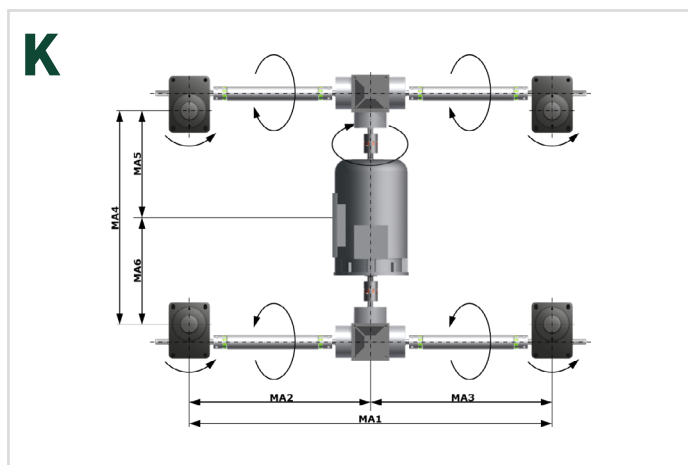
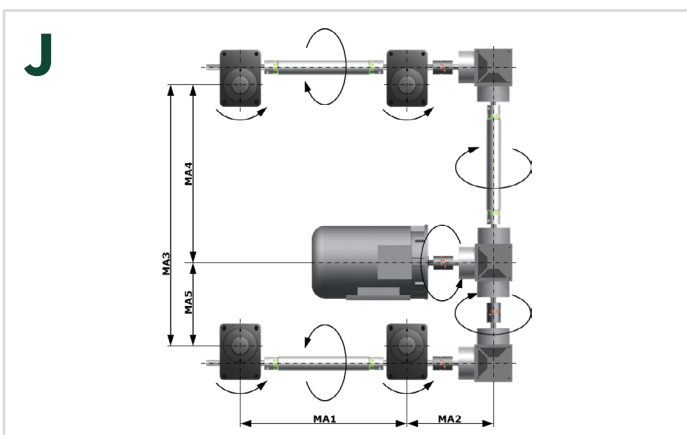

Przedstawione zostały najbardziej typowe rozmieszczenia. W przypadku różnic w Państwa konstrukcji należy koniecznie sprawdzić kierunki obrotu!



# Zapytania

Listy kontrolne | strona 5 – lista elementów

**Typ:**

normalne  
powolne

**Wariant:**

Śruba Tr  
Nakrętka zabezpieczająca SIFA  
Śruba kulowa KGT

**Skok:**

\_\_\_\_\_ mm

1. Obciążenie rozciągające (kN): statyczne \_\_\_\_\_  
Obciążenie rozciągające (kN): dynamiczne \_\_\_\_\_
2. Obciążenie ściskające (kN): statyczne \_\_\_\_\_  
Obciążenie ściskające (kN): dynamiczne \_\_\_\_\_

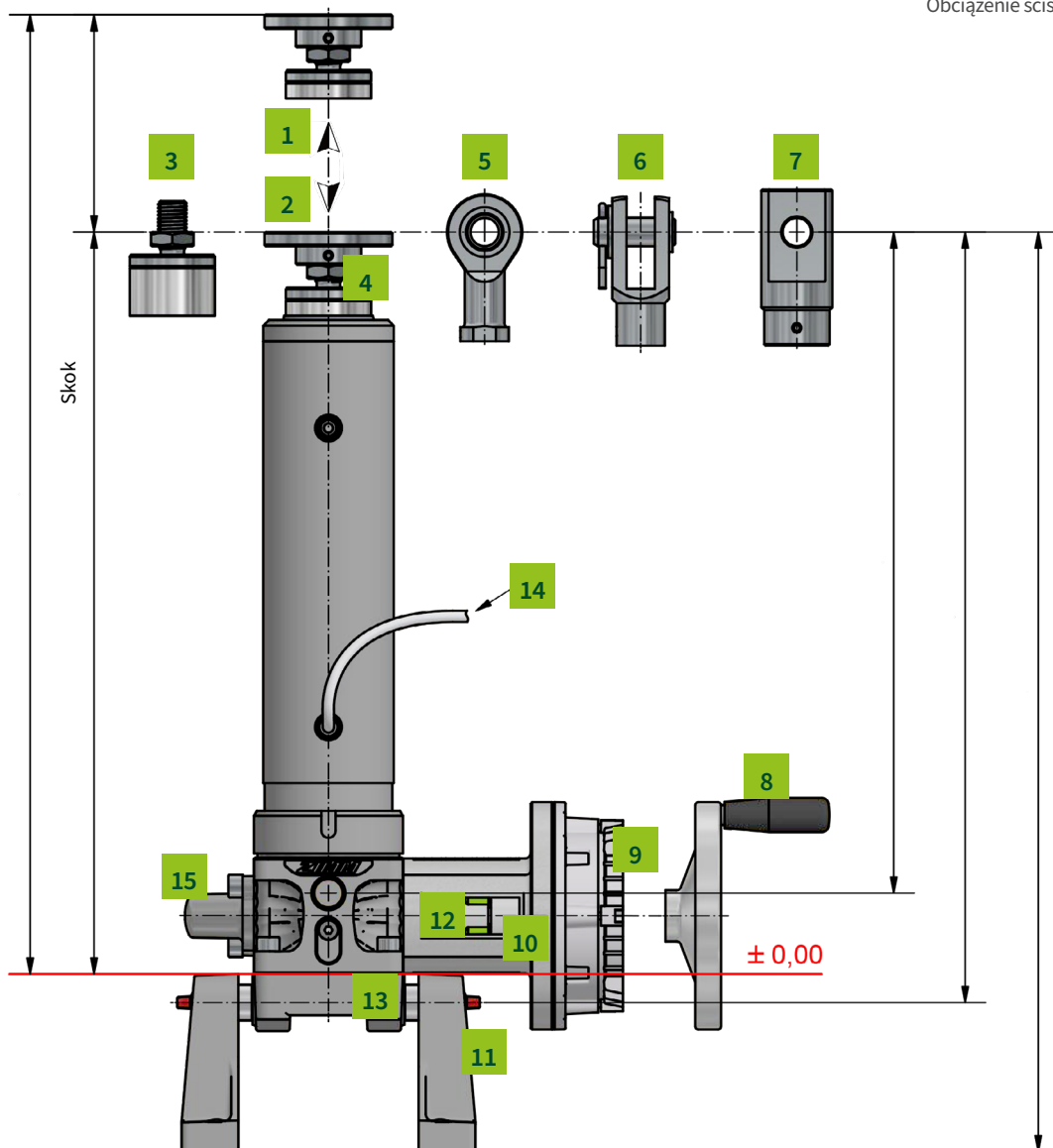

3. Standardowa
4. Kotnierz mocujący BF
5. Głowica przegubowa KGK
6. Głowica widełkowa GK
7. Głowica wahliwa SLK
8. Koło ręczne HR
9. Silnik z hamulcem  
Silnik bez hamulca
10. Kotnierz silnika MF
11. Ramiona nośne LB
12. Sprzęgło KUZ
13. Płyta wychylna KAR
14. Dozownik środka smarnego  
(Obsługa sterowników PLC)
15. Ostona wałka przekładni SK

# Postępowanie przy doborze aktuatora lub systemu podnośnikowego

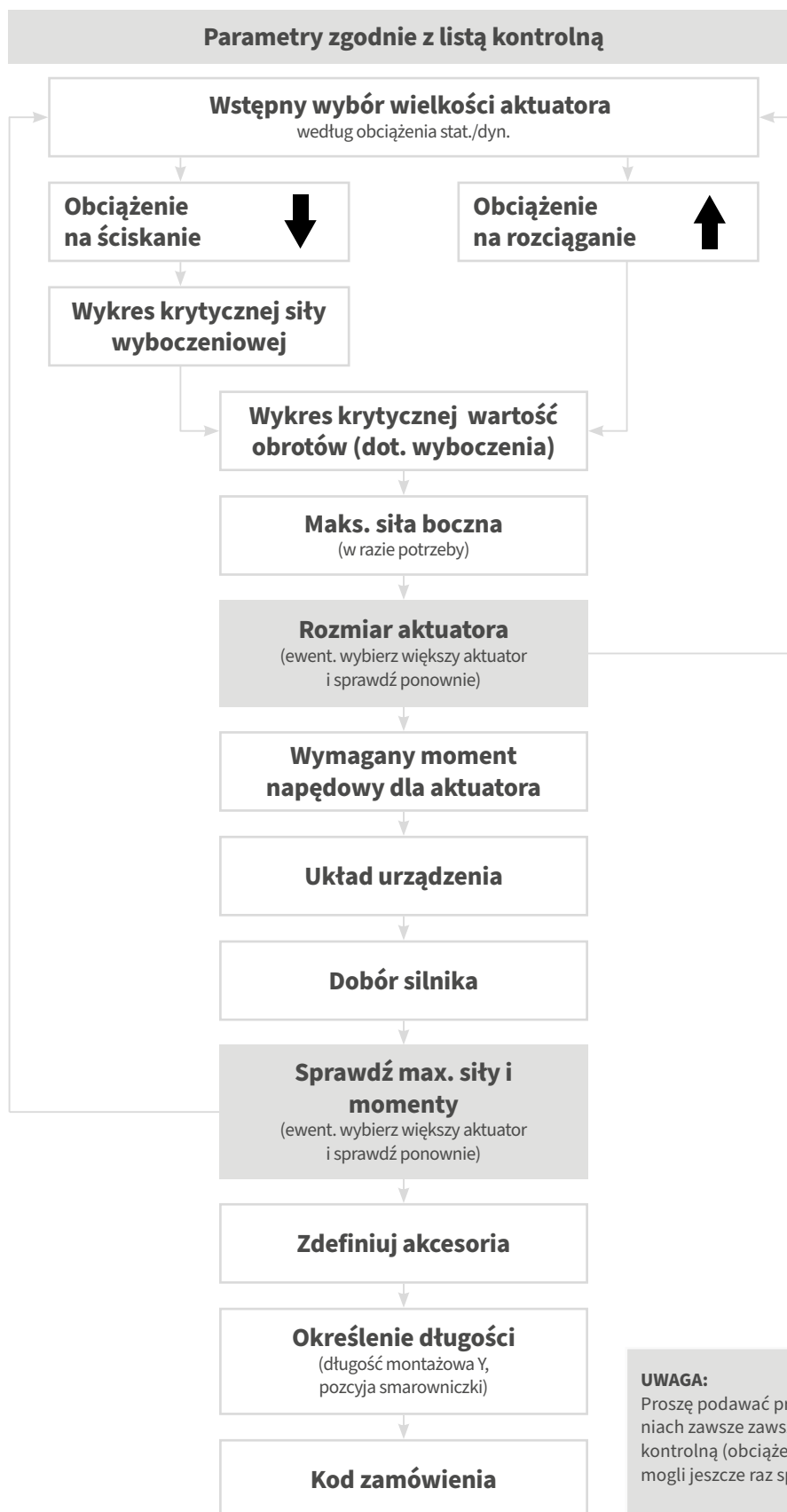

**UWAGA:**  
Proszę podawać przy zapytaniach i zamówieniach zawsze parametry zgodnie z listą kontrolną (obciążenie, prędkość...), abyśmy mogli jeszcze raz sprawdzić Twoją aplikację.